



# **WORLD NANBUDO CHAMPIONSHIP 2026**

**RÈGLEMENT COMPÉTITION**

Le présent règlement définit les modalités d'organisation du World Nanbudo Championship 2026. Ce document est publié afin de préciser le format de l'événement de compétition et constitue un complément au règlement d'arbitrage de la C.I.N.D.A ainsi qu'aux cahiers des charges de la compétition.

## C.I.N.D.A & ARBITRES

---

### 1. C.I.N.D.A

La C.I.N.D.A (Commission Internationale d'arbitrage) gère techniquement la compétition : modalités d'inscription, règlement de la compétition, inscriptions, etc...(cf. Cahier des charges C.I.N.D.A). Elle assure notamment la convocation des arbitres à partir d'une liste proposée par les pays participants. La C.I.N.D.A a la possibilité de solliciter l'aide d'arbitres du pays organisateur pour compléter l'équipe d'arbitrage.

### 2. ARBITRES

La C.I.N.D.A. contactera les référents compétitions de chaque pays afin qu'une liste d'arbitres formés et de niveau international soit communiquée. Sur cette base, la C.I.N.D.A. sélectionnera des arbitres internationaux parmi les pays représentés et se réserve également le droit de convoquer des arbitres supplémentaires selon les besoins de la compétition.

La C.I.N.D.A assure le bon déroulement de la compétition avec les arbitres qu'elle aura désignés.

Les arbitres doivent porter la tenue officielle et s'astreindre à un comportement exemplaire, en rapport avec leur responsabilité (respect du code éthique).

Un membre de l'arbitrage peut assister au tirage au sort.

Le manque de respect à l'égard des arbitres qui officient durant la compétition peut faire l'objet de sanctions.

## ACTEURS DE LA COMPÉTITION

---

### 1. COACHS

#### Attitude et comportement

Les coachs doivent adopter en toutes circonstances une attitude digne et respectueuse envers les officiels, les arbitres et l'ensemble des compétiteurs. Un comportement exemplaire est exigé durant toute la durée de la compétition.

#### Tenue vestimentaire et équipement

Les coachs doivent porter une tenue sportive complète et appropriée (survêtement comprenant pantalon et veste). Sur la zone de compétition, seuls un carnet (ou support équivalent) et un stylo sont autorisés. Tout autre matériel est strictement interdit : casquette, sac, sac à dos, caméra, appareil photo, etc.



### Zones d'intervention

Les coachs doivent respecter strictement les zones qui leur sont attribuées pour coacher. L'accès aux aires de compétition est limité à la zone dédiée au coaching en combat Ju randori uniquement.

### Suppléance :

Un compétiteur peut assister un coéquipier lors d'un combat ju-randori en suppléance du coach uniquement si ce dernier est occupé sur une autre aire de compétition. Cependant, le compétiteur ne peut en aucun cas se substituer aux prérogatives du coach : il ne pourra ni effectuer de protestations auprès des superviseurs, ni participer aux réunions des coachs. Chaque pays peut déclarer maximum 2 compétiteurs en suppléance.

### Communication avec les compétiteurs

Les coachs sont autorisés à communiquer avec leurs compétiteurs durant les combats Ju randori. Toutefois, ils ne doivent en aucun cas perturber ou gêner le bon déroulement de la compétition.

### Sanctions en cas de manquement

Tout manquement du coach aux règles d'éthique et de bonne conduite pourra entraîner des sanctions progressives :

*Sanctions applicables au coach et suppléant : 1er avertissement , 2ème avertissement, Exclusion en cas de récidive. Selon la gravité des faits, une commission disciplinaire de la C.I.N.D.A/WNF pourra être saisie.*

Attention : un compétiteur agissant en qualité de suppléant peut également faire l'objet de ces sanctions et, le cas échéant, être exclu de la compétition en tant que compétiteur

### Responsabilité

Durant toute la durée de la compétition, le coach est responsable du comportement et des actes de l'ensemble des compétiteurs de son pays.

## **2. COMPÉTITEURS**

Les compétiteurs doivent adopter un comportement respectueux des lieux, des arbitres, des officiels et respecter les règles édictées par la WNF/C.I.N.D.A ainsi que le code éthique.

Les compétiteurs n'ont pas accès aux aires de compétition hormis lors de leur passage ou lorsqu'il se prépare pour le prochain kata / combat ju randori . Ils seront informés du planning et de l'ordre de passage. Lorsque les compétiteurs se présentent sur l'aire de compétition, ils doivent avoir la tenue conforme aux règlements, ils n'emportent avec eux ni sac de sport, ni bouteille d'eau...

*Sanctions applicables au compétiteurs : Avertissement (Keikoku), Fujubun, Chui, Hansoku Chui, Shikkaku*



### 3. PUBLIC

Aucune personne ne sera autorisée à rester autour de l'aire de kata durant la compétition (coachs, publics, autres compétiteurs...).

Le public n'est pas autorisé à pénétrer dans l'aire de compétition (Combat Ju Randori, Kata).



# CADRE DE PARTICIPATION

---

## 1. EPREUVES

### **Combat Ju randori**

- *Combat Ju randori individuel*
- *Combat Ju Randori Open (Toutes catégories de poids confondues - Séniors/Vétérans regroupés)*
- *Combat Ju randori équipe* : Une équipe combat Ju randori masculin et/ou féminin de 3 à 5 compétiteurs

### **Kata**

- *Kata individuel*
- *Kata équipe* : Une équipe Kata masculin et/ou féminin de 3 compétiteurs

## 2. GRADE

Ceinture : minimum ceinture bleue - maximum Shihan

Les Nanbudokas ayant atteint la ceinture de Shihan pourront participer.

## 3. CATÉGORIES

### **Catégories par sexe :**

- Femmes et hommes : Afin de créer des catégories homogènes, merci de respecter la diversité des équipes (mixité, catégories d'âge)
- Sexe : les épreuves de Nanbudo ne sont pas mixtes.

### **Catégories d'âge :**

L'attribution de la catégorie d'âge est déterminée par l'année de naissance du compétiteur

<b>CATÉGORIES D'ÂGES</b>			
	CADETS/JUNIORS	SENIORS	VÉTÉRANS
<i>Individuels</i>	<i>14 - 17 ans</i>	<i>18 - 44 ans</i>	<i>Vétérans : ≥ 45 ans</i>
<i>Masculins/Féminines</i>	<i>Nés de 2009 - 2012</i>	<i>Nés de 1982 - 2008</i>	<i>Nés de 1981 et avant</i>



**Catégories de poids : Epreuve Kata**

<b>CATÉGORIES - KATA</b>		
<b>CADETS/JUNIORS</b>	<b>SENIORS</b>	<b>VÉTÉRANS</b>
<b>Féminines</b>		
1 catégorie	<70kg	1 catégorie
	>70kg	
<b>Masculins</b>		
1 catégorie	<75kg	1 catégorie
	>75kg	

**Catégories de poids : Épreuve Combat Ju Randori**

L'épreuve OPEN est exclusivement réservée aux catégories Seniors et Vétérans, avec possibilité de dérogation accordée par la C.I.N.D.A pour les catégories Cadets et Juniors selon leur niveau.

<b>CATÉGORIES DE POIDS - COMBAT JU RANDORI</b>		
<b>CADETS/JUNIORS</b>	<b>SENIORS</b>	<b>VÉTÉRANS</b>
<b>Féminines</b>		
<60kg	<60kg	<70kg
>60kg	<70kg	>70kg
	>70kg	
	OPEN	
<b>Masculins</b>		
<66kg	<68kg	<80kg
>66kg	<75kg	>80kg
	<84kg	
	>84kg	
	OPEN	

## 4. QUOTA DE LA COMPÉTITION

Chaque Fédération Nationale est limitée à 1 compétiteur par catégorie individuelle.

Des regroupements de catégories pourraient être effectués si le nombre de pratiquants dans chaque catégorie n'atteint pas au moins 3.

Seuls, les poids, les âges, et le sexe des compétiteurs seront pris en compte par les organisateurs lors de l'élaboration des poules (Combat Ju randori) en fonction du nombre de participants.

## 5. SURCLASSEMENT EPREUVE INDIVIDUELLE

Il incombe à la Fédération Nationale d'évaluer le potentiel du compétiteur et de notifier son inscription (en informant les parents le cas échéant), afin de procéder à son surclassement dans la catégorie supérieure (âge ou poids).

Le double surclassement âge et poids est interdit.

### ***Catégorie d'âge***

Les catégories d'âge sont déterminées pour la saison sportive.

Les compétiteurs Cadet/Junior ont la possibilité de participer à la compétition dans la catégorie d'âge supérieure dans les cas suivants :

- Lorsqu'il n'y a pas suffisamment de compétiteurs inscrits dans leur catégorie d'âge ;
- Lorsqu'aucun compétiteur de leur pays n'est déjà engagé dans la catégorie d'âge visée ;
- Lorsqu'un compétiteur de leur pays est déjà aligné dans leur propre catégorie Cadet/Junior.

En individuel, le sur-classement dans la catégorie d'âge supérieur et le sous classement dans la catégorie d'âge inférieur ne sont pas autorisés pour les séniors.

### ***Catégorie de poids***

Le surclassement de poids est autorisé pour les Cadets/juniors et Seniors.

- Lorsqu'il n'y a pas suffisamment de compétiteurs inscrits dans leur catégorie de poids ;
- Lorsqu'aucun compétiteur de leur pays n'est déjà engagé dans la catégorie de poids visée ;
- Lorsqu'un compétiteur de leur pays est déjà aligné dans leur propre catégorie

### ***Épreuves équipes (combat et kata) :***

Le surclassement de compétiteurs Cadets/Juniors est autorisé dans les équipes Seniors, dans la limite d'un (1) compétiteur par équipe en Kata et de deux (2) compétiteurs par équipe en Combat Ju Randori.

Le sous classement de compétiteurs Vétérans est autorisé dans les équipes Seniors, dans la limite d'un (1) compétiteur par équipe en Kata et de deux (2) compétiteurs par équipe en Combat Ju Randori.



## 6. NATIONALITÉ

À l'exception des cas suivants, seuls les ressortissants d'un pays peuvent participer aux World Nanbudo Championship et aux événements de compétitions officiels de la WNF en représentant leur pays.

### Cas particuliers :

Les compétiteurs non citoyens d'un pays peuvent le représenter en compétition internationale sous réserve de remplir l'ensemble des conditions suivantes :

Demande officielle : Dépôt d'une demande auprès de la fédération du pays d'accueil avant le début de la saison sportive.

- Titre de séjour : Possession d'un titre de séjour régulier et en cours de validité dans le pays d'accueil.
- Licence sportive : Affiliation active à la fédération sportive du pays d'accueil.
- Engagement exclusif : Signature d'une déclaration sur l'honneur s'engageant à représenter exclusivement le pays d'accueil dans les compétitions internationales.
- Accord du pays d'origine : Si le pays d'origine est représenté dans la compétition, accord écrit préalable de la fédération nationale.

Période d'inéligibilité : Impossibilité de participer pour le pays d'origine pendant une période minimale de cinq ans.

Ces dispositions visent à favoriser l'inclusion et la diversité tout en garantissant l'équité sportive et le respect des règles internationales.

## 7. ACCOMPAGNEMENT

Chaque compétiteur mineur inscrit à une compétition officielle de la WNF doit être accompagné par un représentant majeur pendant toute la durée de sa participation à la compétition. Cet accompagnateur devra être en mesure de gérer toute difficulté survenue lors de la compétition et être en possession des documents nécessaires à l'établissement de toute déclaration éventuelle d'accident ou d'hospitalisation.

## CONTENU TECHNIQUE

---

Le contenu technique sont référencés dans les annexes.



# RÈGLES GÉNÉRALES ET DÉROULEMENT DES COMPÉTITIONS

---

## 1. INFORMATION INSCRIPTION

Pour toutes les compétitions internationales (individuelles et équipes), les compétiteurs doivent : Posséder leur licence WNF de la saison sportive en cours au moment de l'inscription et le jour de la compétition.

Les inscriptions seront réalisées en ligne par l'intermédiaire de leur Fédération/Association nationale reconnue par la WNF.

Pour des raisons organisationnelles, les inscriptions doivent s'effectuer en respectant impérativement la date fixée par les membres organisateurs.

Tout compétiteur non licencié à la date de compétition, ne pourra prétendre à participer.

Aucune inscription ne sera acceptée sur place. Tout compétiteur non licencié ne pourra pas participer.

Tout dossier reçu après la date limite sera automatiquement rejeté.

Dans le but d'éviter les désistements abusifs et afin de gérer correctement les tableaux des compétitions, il sera perçu un droit d'engagement. Ce droit d'engagement est à régler par les fédérations/Associations Nationales.

## 2. CONTRÔLE ET PESÉE

### ***Contrôle des passeports WNF et de l'identité***

Ci après les documents obligatoires à présenter par le compétiteur le jour de la compétition

- Passeport WNF et licence en cours de validité
- Pièce d'identité officielle : carte d'identité, passeport, titre de séjour ou tout document officiel justifiant l'identité
- Certificat médical attestant l'absence de contre-indication à la pratique du Nanbudo en compétition
- Assurance couvrant la pratique des sports de combat en compétition
- Autorisation parentale pour les mineurs (formulaire joint)
- Pour les compétiteurs non citoyens du pays représenté : accord écrit de la fédération du pays d'origine

Tout dossier incomplet entraînera le refus de participation.



### **Pesée**

La pesée est effectuée, aux horaires indiqués dans le programme de la compétition, sous le contrôle d'un(e) officiel(le) désigné(e) par le responsable de la compétition.

Le compétiteur doit avoir un poids inférieur ou égal au poids de la catégorie dans laquelle il est inscrit et supérieur au poids de la catégorie inférieure. Une tolérance de poids de 300 grammes peut être accordée.

Les compétiteurs peuvent être disqualifiés si aucune modification de poules ne peut être effectuée.

## **3. DÉROULEMENT DE LA COMPÉTITION**

### **Formule de la compétition**

- Kata

En kata, la compétition se déroule en plusieurs phases : une étape de qualification comprenant 2 tours, une demi-finale (si le nombre de compétiteurs > 10) et une finale (Si le nombre de compétiteurs > 5).

Durant la phase de qualification, lorsque plusieurs groupes de compétiteurs évoluent dans la même catégorie, la même équipe d'arbitres doit officier pour l'ensemble des groupes afin de garantir une évaluation équitable, car seuls les meilleurs compétiteurs seront qualifiés pour les phases suivantes. La composition de l'équipe arbitrale peut être modifiée en phase de demi-finale et en phase finale

À chaque tour de qualification et ½ finale, un kata différent doit être présenté.

En finale, il est possible de répéter un kata déjà réalisé en qualification ou en demi-finale uniquement s'il s'agit d'un kata Nanbu car seuls ces Kata sont autorisés en finale.

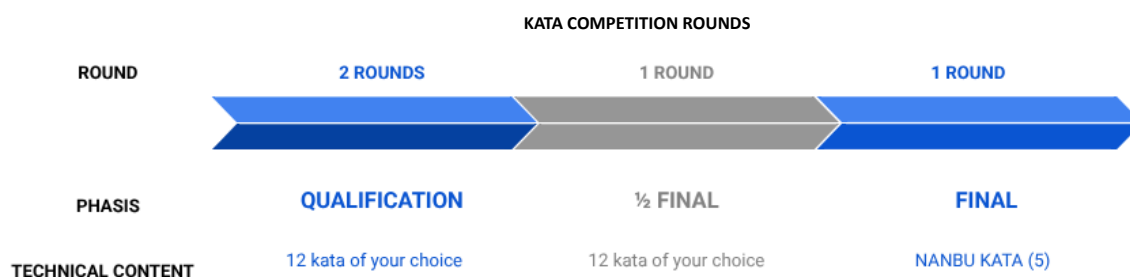

L'annexe 3 présente le tableau détaillant la répartition par groupe en fonction du nombre de compétiteurs dans chaque catégorie.

- Combat Ju Randori

Pour les combats Ju Randori, les catégories sont organisées en poules de 5 compétiteurs maximum. Le mode de qualification varie selon le nombre de participants.

L'annexe 5 détaille la répartition complète par nombre de compétiteurs ainsi que les tableaux de compétition correspondants

Nombre de compétiteurs	Nombre de poules	Mode de classement
4 - 5	1	Classement direct
6 - 8	2	1er vs 1er → 1ère pl. 2nd vs 2nd → 3ème pl.
8 - 11	3	Les 1er de chaque poule → Poule finale (3) - Classement
12 - 14	4	Seuls les 1ers qualifiés -> répartitions selon annexe 5
15 - 17	5	
18 - 20	6	
21 - 23	7	
24 - 25	8	

### ***Tirage au sort***

Un tirage au sort définit la composition des groupes (Kata et Combat Ju Randori) et l'ordre de passage des Katas.

### ***Vidéo replay***

Un système de « VIDEO REPLAY » (uniquement pour les Combat Ju Randori) permet aux juges de visionner (très rapidement) les actions du combat. Ce système n'est pas systématique et sera mis en place que si la logistique le permet (installation vidéo autour des surfaces de compétition)

### ***Règlement d'utilisation du système de Vidéo Replay :***

Au début de la compétition, chaque coach recevra un carton de demande de vidéo replay. À l'issue d'un combat, le coach peut faire appel au vidéo replay pour contester une décision arbitrale (point attribué à tort, technique non validée, etc...).

Pour ce faire, il doit :

- Remettre son carton au superviseur
- Préciser clairement l'objet de sa contestation
- Le carton sera tamponné pour enregistrer la demande



Chaque coach dispose de 3 demandes de vidéo replay maximum pour l'ensemble de la compétition.

Tout superviseur peut, de sa propre initiative, demander un vidéo replay en cas de doute, même sans demande du coach. Cette demande arbitrale ne décompte pas du quota de 3 demandes du coach.

Si le superviseur et l'équipe arbitrale jugent la contestation fondée après visionnage, une décision corrective sera prise pour rectifier le jugement initial.

En cas d'impossibilité de mise en œuvre du système de vidéo replay (panne technique, dysfonctionnement, etc.), la décision initiale du corps arbitral sera maintenue.

### ***Fair-Play et Protocole***

Les compétiteurs et les coaches doivent faire preuve, en toutes circonstances, d'une parfaite correction et du meilleur esprit sportif envers leurs adversaires, les officiels et le public. Les compétiteurs doivent se saluer avant le combat à la demande de l'arbitre et se serrer la main après l'annonce de la décision. Tout comportement déplacé ou manque de fair-play pendant la compétition est aussitôt sanctionné comme une faute technique grave et peut entraîner la disqualification.

Pendant la compétition, les compétiteurs doivent garder à l'esprit que les arbitres dirigent la rencontre et accepter leurs décisions. À l'issue de la rencontre, ils doivent conserver une attitude digne quel que soit le résultat. Les manifestations de mauvaise humeur ou les démonstrations de joie intempestives ne sont pas dignes des Nanbudokas. L'observation de ces règles élémentaires contribue à maintenir l'image du Nanbudo à laquelle nous devons tous être attachés.

Tout comportement contraire à l'éthique sportive sera notifié sur le procès-verbal et pourra faire l'objet d'une commission disciplinaire de la C.I.N.D.A. Dans le cas où un Nanbudoka aurait une attitude contraire à l'esprit et aux valeurs du Nanbudo, la C.I.N.D.A pourra le disqualifier.

L'ensemble des éléments relatifs aux codes éthiques sont référencés dans les documents suivants :

- Code éthique Coach
- Code éthique Arbitre
- Code éthique Compétiteurs

Pour toutes informations générales sur la compétition, veuillez contacter :

**Fabienne DAVID**

Chairperson de la C.I.N.D.A – WNF

Tel : +33 6 03 99 12 46 - Email : jfabienne@hotmail.com



# ANNEXE 1 : TENUE DES COMPÉTITEURS



## Tenue

Les compétiteurs doivent porter, un Nanbudo-gi (Pantalon blanc et Veste bleue) et une seule ceinture :

- Combat Ju Randori : Aka : ceinture rouge, Shiro : ceinture blanche.
- Kata : Les compétiteurs devront porter une ceinture rouge.

## Emblème d'une nation ou d'un club :

L'identification officielle d'une nation peut être fixée sur la manche gauche du Nanbudo-gi.

## Protections

- Le port de coquille pour les hommes vivement recommandé
- Protège-poitrine pour les femmes vivement recommandé.
- Les protège-mollets souples sont obligatoires
- Les femmes doivent porter un T-shirt blanc uni ou une brassière sous la veste du Nanbudo-gi.

## Règles d'hygiène

Les compétiteurs doivent avoir :

- les cheveux propres (courts ou attachés) de façon à ne pas gêner le bon déroulement de la compétition.
- les ongles coupés courts.
- Le Nanbudo gi propre

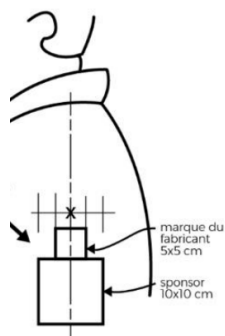

## Equipements interdits

Les compétiteurs ne doivent pas porter d'objets qui peuvent blesser leurs partenaires.

Sont interdits :

- Les bijoux (bracelets, boucles d'oreilles, bagues, colliers, piercing), ainsi que qu'en combat, les barrettes et épingles à cheveux.
- Les lunettes : le port des lentilles de contact souples est autorisé sous la responsabilité du compétiteur.
- Objet métallique, plastique ou autre matière
- Le port de tout autre vêtement (couvre-chefs, gants, chaussettes...)

Le fait de recouvrir d'une matière autocollante n'est pas considéré comme suffisant

Attention : Si un compétiteur se présente sur l'aire de compétition avec une tenue non-conforme, il ne sera pas immédiatement disqualifié, mais une minute lui sera accordée pour qu'il se mette en conformité avec le règlement. Néanmoins, le compétiteur peut être exclu si l'arbitre considère qu'il ne respecte pas les règles d'hygiène et sanitaire nécessaires au bon déroulement de la compétition.

Si le compétiteur ne peut ou refuse de se conformer à cette règle, l'arbitre déclarera son adversaire gagnant.



## ANNEXE 2 : TENUE DES ARBITRES



Pour tous les arbitres, la tenue officielle est de rigueur.

- o Happy coat officiel
- o Kimono Nanbudo (haut bleu et pantalon blanc)
- o Ceinture personnelle

## ANNEXE 3 : KATA COMPETITION ORGANISATION

### ***Pour 3 - 5 participants***

- 2 tours de kata différents à chaque tour
- classement direct

### ***Pour 6-10 participants :***

- 2 tours de kata différents à chaque tour
- Finale directe avec les 4 ou 5 meilleurs avec Nanbu Kata

### ***Pour 11-22 participants :***

Phase de qualification : **Diviser en 2 poules de 5-10 compétiteurs.** 2 tours de kata différents

- Les arbitres notent chaque poule séparément
- Sélection des meilleurs compétiteurs

Phase de Demi-finale : Les 6 à 10 compétiteurs ensemble: nouveau kata

Phase Finale : Les 4 à 6 avec Nanbu Kata

### ***Pour >23 participants :***

Phase de qualification : **Diviser en 3 poules de 7-10 compétiteurs.** 2 tours de kata différents

- Chaque poule passe devant les arbitres séparément
- Sélectionner des 12 meilleurs compétiteurs

Phase de Demi-finale : 2 poules de 6 compétiteurs, nouveau kata

Finale : Les 6 meilleurs finalistes, Nanbu Kata

### **Avantages :**

- Jamais plus de 8-10 compétiteurs simultanément devant les arbitres
- Maintien de l'équité avec plusieurs passages
- Gestion du temps optimisée
- Réduction de la fatigue des arbitres



Répartition des poules :

Competitors Team	QUALIFICATION (2 rounds)			½ FINAL (1 round)		FINAL (1 round)	
	Group 1	Group 2	Group 3	Group 1'	Group 2'		
25	9	8	8	6	6	6	
24	8	8	8	6	6	6	
23	8	8	7	6	6	6	
22	8	7	7	10		5	
21	7	7	7			5	
20	10	10				5	
19	10	9				5	
18	9	9		8		4	
17	9	8				4	
16	8	8				4	
15	8	7				4	
14	7	7		6		4	
13	7	6				4	
12	6	6				4	
11	6	5				4	
Competitors Team	QUALIFICATION (2 rounds)					FINAL (1 round)	
10	10				5		
9	9				5		
8	8				4		
7	7				4		
6	6				4		
5	5				direct ranking		
4	4				direct ranking		
3	3				direct ranking		



## ANNEXE 4 : LISTE KATA OFFICIEL WNF

		CADET/JUNIOR	SENIOR/VETERAN
1	NANBU SHODAN	x	x
2	NANBU NIDAN	x	x
3	NANBU SANDAN	x	x
4	NANBU YONDAN	x	x
5	NANBU GODAN	x	x
6	IKKYOKU	x	x
7	HYAKU HACHI	x	x
8	SEIENCHIN	x	x
9	SEIPAI		x
10	SAMPO SHO		x
11	KAGUYA HIME		x
12	SHIN TAJIMA		x



## ANNEXE 5 : COMBAT JU RANDORI - ORGANISATION

Pour les combats Ju randori, les catégories sont réparties en poules de 5 compétiteurs maximum, selon la configuration suivante :

- 4 à 5 compétiteurs : 1 poule
- 6 à 8 compétiteurs : 2 poules
- 9 à 11 compétiteurs : 3 poules
- 12 à 14 compétiteurs : 4 poules
- 15 à 17 compétiteurs : 5 poules
- 18 à 20 compétiteurs : 6 poules
- 21 à 23 compétiteurs : 7 poules
- 24 à 25 compétiteurs : 8 poules

Modalités de classement :

- 1 poule : classement direct à l'issue des combats de poule.
- 2 poules : les premiers de chaque poule s'affrontent pour la 1ère place, les seconds pour la 3ème place.
- 3 poules ou plus : seuls les premiers de chaque poule sont qualifiés et s'affrontent jusqu'à la finale.



Répartition des poules :

	QUALIFICATION							
	Gr1	Gr2	Gr3	Gr4	Gr5	Gr6	Gr7	Gr8
25	4	3	3	3	3	3	3	3
24	3	3	3	3	3	3	3	3
23	4	3	4	3	3	3	3	
22	4	3	3	3	3	3	3	
21	3	3	3	3	3	3	3	
20	4	3	4	3	3	3		
19	4	3	3	3	3	3		
18	3	3	3	3	3	3		
17	4	3	4	3	3			
16	4	3	3	3	3			
15	3	3	3	3	3			
14	4	3	4	3				
13	4	3	3	3				
12	3	3	3	3				
11	4	4	3					
10	4	3	3					
9	3	3	3					
8	4	4						
7	4	3						
6	3	3						
5	5							
4	4							
3	3							



## 8 Groupes

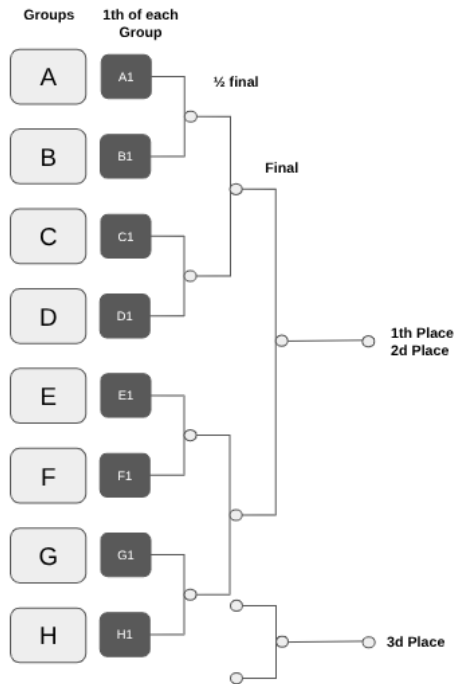

## 7 Groupes

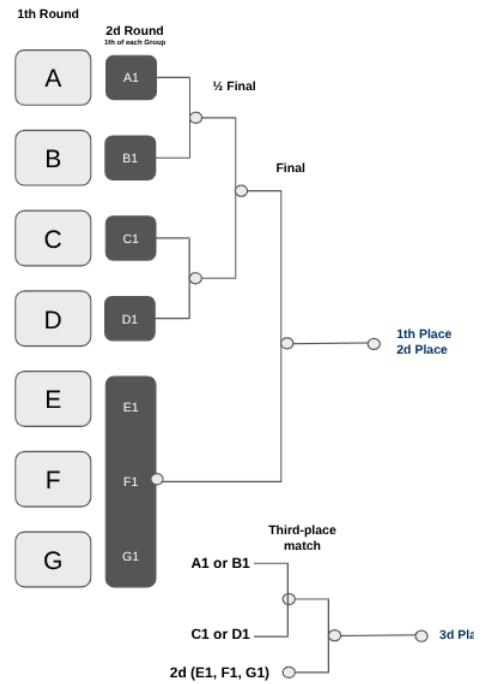

## 6 Groupes

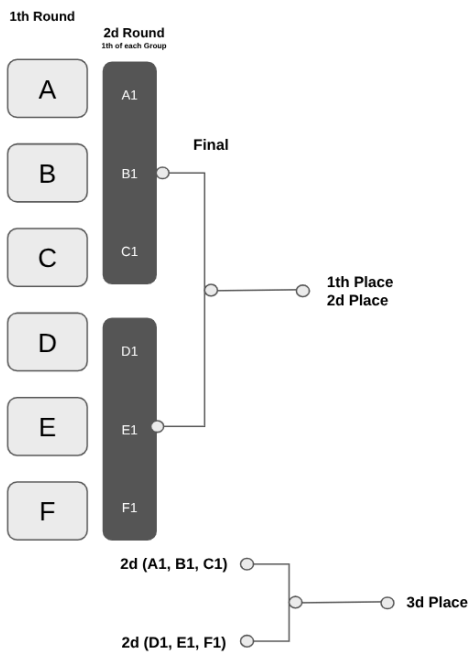

## 5 Groupes

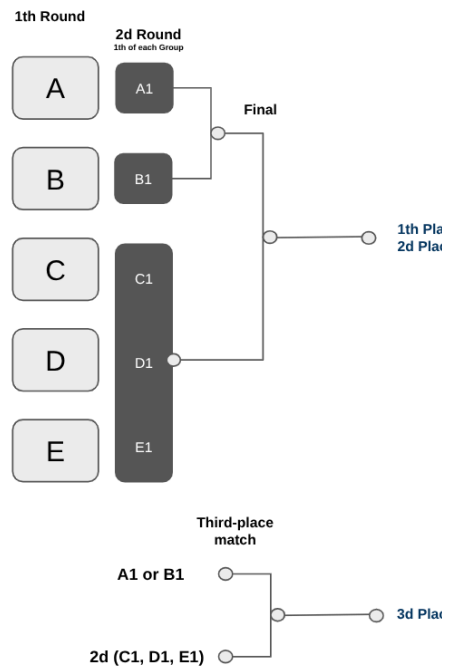

## 4 Groups

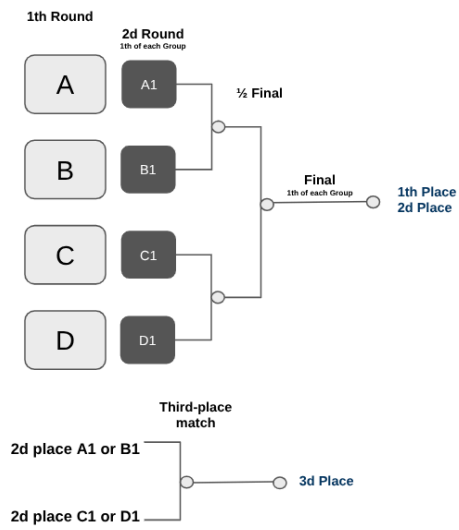

## 3 Groups

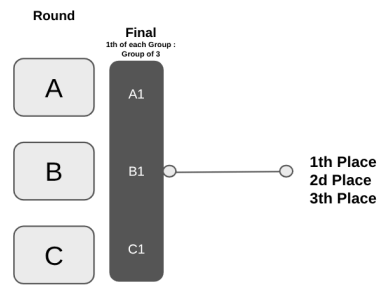

## 2 Groups

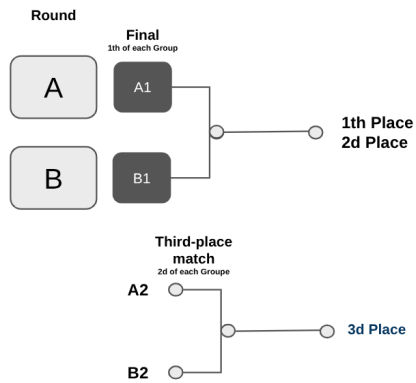

## 1 Groupe

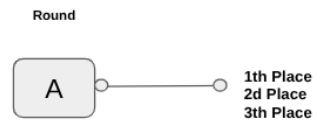

## ANNEXE 6 : TECHNIQUES AUTORISÉES EN COMBAT JU RANDORI

	<b>RANDORI</b>	<b>TSUKI</b>	<b>TSUKI</b>	<b>MAE GERI</b>	<b>MAE GERI</b>	<b>MAWASHI GERI</b>	<b>MAWASHI GERI</b>	<b>TSUKI</b>	<b>Total techniques</b>
1	RANDORI ICHI NO KATA	0	0	0	0	0	0	0	7
2	RANDORI NI NO KATA	X	X	0	X	X	0	0	3
3	RANDORI SAN NO KATA	0	0	0	0	0	0	X	6
4	RANDORI IRIMI NO KATA	0	0	0	0	0	0	0	7
5	KAITEN RANDORI ICHI NO KATA	0	0	0	0	0	0	0	7
6	KAITEN RANDORI NI NO KATA	0	0	0	0	0	0	0	7
7	KAITEN RANDORI SAN NO KATA	0	0	0	0	0	0	0	7
8	GYAKU RANDORI ICHI NO KATA	0	0	0	0	0	0	0	7
9	GYAKU RANDORI IRIMI NO KATA	0	0	0	0	0	0	0	7
10	GYAKU RANDORI NI NO KATA	X	X	0	X	X	X	X	1
11	GYAKU KAITEN RANDORI ICHI NO KATA	0	0	0	0	0	0	0	7
12	GYAKU KAITEN RANDORI NI NO KATA	X	X	0	0	0	0	0	5
13	RANDORI YON NO KATA	0	0	0	X	X	X	0	4
14	RANDORI SUKUI NO KATA	0	0	0	0	0	0	0	7
15	RANDORI GYAKU IRIMI NO KATA ou GYAKU SUKUI NO KATA	0	0	0	0	0	0	0	7
<b>Number of techniques authorized for use</b>		<b>12</b>	<b>12</b>	<b>15</b>	<b>12</b>	<b>12</b>	<b>13</b>	<b>13</b>	<b>89</b>
<p>0 = TECHNIQUES AUTHORIZED IN COMPETITION JU RANDORI INDIVIDUAL AND JU RANDORI TEAMS</p> <p>X = TECHNIQUES FORBIDDEN IN COMPETITION JU RANDORI INDIVIDUAL AND JU RANDORI TEAMS <span style="float: right;"><i>Official international list (C.I.N.D.A validation)</i></span></p> <p>USING ANY OTHER TECHNIQUE IN THE COMPETITION WILL BE PUNISHED</p>									



## ANNEXE 7 : LISTE RANDORI OFFICIEL WNF

	<i>RANDORI</i>	CADET/JUNIOR	SENIOR/VETERAN
1	RANDORI ICHI NO KATA	X	X
2	RANDORI NI NO KATA	X	X
3	RANDORI SAN NO KATA	X	X
4	RANDORI IRIMI NO KATA	X	X
5	KAITEN RANDORI ICHI NO KATA	X	X
6	KAITEN RANDORI NI NO KATA	X	X
7	KAITEN RANDORI SAN NO KATA	X	X
8	GYAKU RANDORI ICHI NO KATA	X	X
9	GYAKU RANDORI IRIMI NO KATA	X	X
10	GYAKU RANDORI NI NO KATA	X	X
11	GYAKU KAITEN RANDORI ICHI NO KATA	X	X
12	GYAKU KAITEN RANDORI NI NO KATA	X	X
13	RANDORI YON NO KATA		X
14	RANDORI SUKUI NO KATA		X
15	RANDORI GYAKU IRIMI NO KATA ou GYAKU SUKUI NO KATA		X

## ANNEXE 8 : FORMULAIRE WNF OFFICIEL DE PROTESTATION

Date	Competition	Lieu/Place
...../...../.....		

Nom du compétiteur/Competitor name	Pays/Country

Description de la Protestation/Protest Description

NAME/NOM	C.I.N.D.A feedback :
SIGNATURE	

Tatami n° :					
	Judge 1	Judge 2	Judge 3	Judge 4	Judge 5
Name/Nom					
Country/Pays					



## ANNEXE 9 : AUTORISATION PARENTALE 2026

Je soussigné : .....

Père – Mère – Tuteur (rayer les mentions inutiles)

Demeurant.....

Téléphone : .....

Organisme Assurance : .....

N° assurance : .....

### AUTORISE MON ENFANT

NOM : ..... PRÉNOM: .....

A participer au WNF Nanbudo World Championship 2026, événement soutenu par la Confédération Africaine de Nanbudo et la Fédération Camerounaise de Nanbudo

J'autorise la prise en charge médicale pour tout incident survenant pendant la manifestation.

Je donne la permission d'utiliser et de diffuser gratuitement, et de façon non exclusive, des vidéos, des photos prises lors de cet événement.

Fait à..... le .....

Signature :

(Faire précéder la signature de la mention manuscrite « Lu et approuvé »)



# ANNEXE 10 : CODE ÉTHIQUE ARBITRES WNF

Tout arbitre officiel officiant en compétitions WNF de Nanbudo s'engage à respecter le code éthique suivant :

Yoshinao Nanbu Doshu Soke a explicitement déclaré créer un Budo, avec ses valeurs, et il a également écrit le Dojo Kun (cf. passeport WNF) pour dicter aux pratiquants de Nanbudo, le comportement qui est attendu, dans le dojo mais aussi à l'extérieur. Ces préceptes proposent donc une philosophie de vie, dans l'esprit du Budo.

Cette charte a pour but d'affirmer les valeurs, les principes et règles de conduite qui doivent guider le comportement et l'action des Officiels d'Arbitrage Compétition de la Worldwide Nanbudo Federation (WNF).

Sont dits Officiels d'Arbitrage Compétition WNF : Les membres de la C.I.N.D.A, les référents nationaux C.I.N.D.A, les arbitres internationaux sous l'égide de la WNF.

L'attitude et les gestes des Officiels d'Arbitrage Compétition WNF ont une influence sur la réputation et l'estime du public envers notre discipline "Le Nanbudo".

La nomination en qualité d'Officiels d'Arbitrage de Compétition WNF entraîne les engagements suivants :

## 1. Engagements généraux :

Un Officiel d'Arbitrage s'engage :

- à respecter le Dojokun
- à respecter les prérogatives de la mission de l'officiel d'arbitrage sans les outrepasser
- à accepter les contraintes liées à l'activité d'officiel d'arbitrage : réunions, horaires, durée des épreuves, consignes, cérémonies protocolaires, etc...
- à respecter les règles de confidentialité des échanges entre les officiels d'arbitrage
- à respecter les arguments des autres officiels d'arbitrage lors des discussions et toute autre réunion.
- dans l'exercice de sa liberté d'opinion et de sa liberté de communiquer des informations ou des idées, à préserver l'image de la WNF et du NANBUDO et ainsi qu'à ne pas porter atteinte à l'intimité, l'honneur ou la considération d'autrui.
- à connaître et respecter les règlements en vigueur et publiés par la C.I.N.D.A/WNF

## 2. Engagements durant les épreuves sportives :

Le rôle d'un Officiel d'Arbitrage est primordial pour le bon fonctionnement, la régularité et l'équité des épreuves sportives, ainsi que la sécurité des athlètes

Ainsi, il s'engage :

- à officier en son âme et conscience, sans parti pris ni influence,
- à ne se livrer à aucun commentaire sur le jugement et les décisions



- Avoir une tenue irréprochable et conforme
- Être objectifs, corrects et impartiaux et se comporter avec dignité et maîtrise de soi
- Concentrer leur attention sur l'épreuve afin de juger avec justesse.
- Avoir une gestuelle déterminée, rapide et précise.
- par leur attitude en dehors du terrain vis-à-vis des dirigeants de clubs, des coaches et des compétiteurs, garder leur indépendance et leur liberté d'action, afin d'assurer aux épreuves officielles l'impartialité la plus rigoureuse.

### **3. Autres engagements éthiques :**

Un Officiel d'Arbitrage s'engage à ne pas :

- Être la cause de gestes de violence ou de brutalité
- Vendre, consommer, être en possession ou être sous l'effet de substances illégales.
- Critiquer en public de quelque façon que ce soit, un de leur collègue officiel d'arbitrage
- faire des déclarations pendant les compétitions, sauf sur demande ou autorisation de la WNF.
- Accepter de cadeaux des délégations hors cadeaux de faibles valeurs conformes aux usages locaux

Les devoirs et obligations cités dans le présent règlement et qui ne seraient pas respectés par l'arbitre sont passibles de sanctions.



# ANNEXE 11 : CODE ÉTHIQUE COACH WNF

Tout coach officiel participant aux compétitions WNF de Nanbudo s'engage à respecter le code éthique suivant :

*Yoshinao Nanbu Doshu Soke* a explicitement déclaré créer un Budo, avec ses valeurs, et il a également écrit le Dojo Kun (cf. passeport WNF) pour dicter aux pratiquants de Nanbudo, le comportement qui est attendu, dans le dojo mais aussi à l'extérieur. Ces préceptes proposent donc une philosophie de vie, dans l'esprit du Budo.

Cette charte a pour but d'affirmer les valeurs, les principes et règles de conduite qui doivent guider le comportement et l'action des Coachs en compétition de la Worldwide Nanbudo Federation (WNF).

Le Coach s'engage :

- à respecter le Dojokun
- respecter et faire respecter les règlements fédéraux en vigueur (arbitrage et compétitions) ;
- à avoir un comportement exemplaire en toute circonstance ;
- à respecter la zone attribuée pour coacher ;
- à s'interdire d'effectuer des gestes de protestation et de parler aux arbitres ;
- à s'interdire de traverser les surfaces de compétitions (tatamis) ;
- à être le garant du comportement et des actes de ses compétiteurs, des licenciés du club, des parents et des accompagnants des sportifs lors des compétitions ;
- à préparer et placer les compétiteurs dans les zones d'appels ;
- à veiller à ce que le compétiteur ou l'équipe se présente à l'appel
- à avoir une attitude digne et de réserve lors des manifestations vis-à-vis du sportif, du public, du corps arbitral, de la commission sportive, des autres coaches, compétiteurs et envers toute autre personne présente ;
- respecter toutes les décisions des arbitres ;
- peut formuler une protestation auprès du superviseur de l'aire (Kanza) s'il juge une décision arbitrale non conforme au règlement

Tout manquement à ce code peut entraîner des sanctions



# ANNEXE 12 : CODE ÉTHIQUE COMPÉTITEUR WNF

Tout compétiteur participant aux compétitions WNF de Nanbudo s'engage à respecter le code éthique suivant :

Yoshinao Nanbu Doshu Soke a créé le Nanbudo comme un Budo authentique, porteur de valeurs et d'une philosophie de vie. Le Dojo Kun dicte le comportement attendu des pratiquants, tant dans le dojo qu'à l'extérieur, et en compétition.

Ce code affirme les valeurs, principes et règles de conduite guidant tout compétiteur de Nanbudo.

## Art 1. Engagements généraux

Tout compétiteur s'engage à :

- Respecter le Dojo Kun et le présent code éthique
- Préserver l'image du Nanbudo par son attitude et ses paroles, sans porter atteinte à l'honneur ou la considération d'autrui.
- Connaître parfaitement et respecter les règlements WNF/C.I.N.D.A en vigueur
- Adopter une tenue irréprochable et conforme.
- Maintenir une conduite irréprochable
- Faire preuve d'objectivité, de maîtrise de soi sur le tatami et en dehors.
- Respecter l'ensemble des officiels des compétitions et plus particulièrement les arbitres, les coachs, adversaires et public, sans parti pris ni violence verbale/gestuelle.
- Concentrer son attention sur l'épreuve pour performer avec honnêteté
- Accepter les contraintes des compétitions (horaires, protocoles, consignes....).
- Respecter et protéger son intégrité physique et mentale

## Art 3. Fair-play et esprit sportif

La compétition est une rencontre, pas un affrontement hostile. La combativité doit s'exercer dans la courtoisie

Le compétiteur donc doit faire preuve de :

- Politesse et courtoisie envers tous
- Tolérance face aux différences
- Solidarité et entraide
- Acceptation digne de la victoire comme de la défaite
- Humilité en cas de victoire

## Art 4. Comportement à proscrire : tous comportements portant atteinte à l'image du Nanbudo

- Critiquer publiquement officiels, arbitres, coachs ou coéquipiers.
- Tricherie, simulation ou manipulation de résultat
- Tout contournement ou détournement des règles et des engagements
- Violence et Harcèlement
- Discrimination
- Dopage
- Atteintes aux Biens et à l'Intégrité

## Art 5. Sanctions

Tout manquement à ce code peut entraîner des sanctions

Ces mesures visent à garantir le respect des valeurs de l'équipe et le bon déroulement de la compétition.

